

CERTIFICADO

CERTIFICAT

Examen UE de tipo para componentes de seguridad
Examen EU de type des composants de sécurité
Según el anexo IV parte A de la Directiva 2014/33/UE
Conformément à l'annexe IV - Partie A - Directive 2014/33/UE

Certificado N°.: TRI/DAS.IV-A/000029/16
Certificat n°:

Organismo Notificado
Organisme Notifié:

TÜV Rheinland Ibérica Inspection, Certification & Testing, S.A.

Parc de Negocis Mas Blau
Ed. Océano c/ Garrotxa, 10-12
E-08820 El Prat de Llobregat

Propietario del Certificado:
Titulaire du Certificat:

SCHLOSSER. LUEZAR&CVR, S.L.

Pol. Ind. Malpica, c/ F oeste
Grupo Quejido, nave 7
50016 Zaragoza, España (Spain)

Fabricante de la muestra ensayada:
Fabricant de l'échantillon testé:

LUEZAR-ECO, S.L.

Pol. Ind. Malpica, c/ F oeste
Grupo Quejido, nave 69
50016 Zaragoza, España (Spain)

Directiva UE aplicada
Directive EU appliquée
Norma de Referencia
Norme de Référence

Directiva 2014/33/UE (Anexo IV-A)

Directive 2014/33/UE (Annexe IV-A)

EN 81-1/2:1998+A3:2009

EN 81-20/50:2014

Informe n° y fecha:
Rapport n° et la date

33430022 (20.04.2016)

Descripción del componente de seguridad:

Description du composant de sécurité:

Modelo:
Modèle:

Paracaídas de acción instantánea

Parachute Instantaneous

IT140 / IT140PLUS

Documentos anexos a este certificado:

Documents annexés au présent certificat:

Anexo I – Datos básicos

Annexe I - Données de base

Este certificado consta de esta portada, el anexo técnico (2 hojas) y dos plano. Su reproducción carece de validez si no se realiza totalmente.

Le présent certificat est composé de la présente page de couverture, de l'annexe technique (2 feuilles) et un dessin. La reproduction n'en est aucunement valable si elle ne porte pas sur sa totalité du document.

Este certificado perderá su validez debido a cambios de diseño, procedimiento, cambios en la legislación o en la normativa aplicable. El fabricante deberá poner en conocimiento de este Organismo Notificado cualquier cambio de diseño previsto

This certificate would lose its validity in case of design or procedure modifications, changes in the applicable law or standards. Manufacturer must communicate to this Notified Body any foreseeable change in the design

Declaración:

El componente de seguridad permite al ascensor sobre el que se instale satisfacer los requisitos de Seguridad y Salud de la citada Directiva usándose dentro del alcance que queda establecido en los documentos anexos de este certificado, así como con las condiciones de instalación indicadas por el fabricante.

Déclaration:

Le composant de sécurité permet à l'ascenseur sur lequel il est installé de satisfaire aux exigences de Sécurité et de Santé de la Directive citée, lorsqu'il est utilisé dans le cadre défini par les documents annexés au présent certificat, et conformément aux conditions d'installation spécifiées par le fabricant.

El Prat de Llobregat, 20 de Abril de 2016



Rodrigo Radovan / Armand Hernandez
(Director Servicios Industriales) / (Director Técnico Elevadores)
Organismo Notificado N° 1027
Notified Body, ID-No.

TÜV Rheinland Ibérica Inspection, Certification & Testing, S.A.
Parc de Negocis Mas Blau
Ed. Océano c/ Garrotxa, 10-12
E-08820 El Prat de Llobregat

Tel. +34 934 781 131
Fax +34 934 780 768
e-mail info@tuv.es

ANEXO I – Datos Básicos
Annexe I – Données de base
TRI/DAS.IV-A/000029/16

1. Campo de aplicación:

Domaine d'application:

1.1 Masa total admisible de cabina y su carga y/o contrapeso empleando dos dispositivos de paracaídas en relación con la velocidad de disparo del limitador de velocidad y características de las guías:

Masse totale autorisée cabine et du fret et / ou contreponds parachute au moyen de deux dispositifs en relation avec le gouverneur de vitesse et les caractéristiques des lignes directrices déclenchement vitesse

SLC-IT140	Masa total admisible (P+Q) (kg)	
	A Guía 16mm CALIBRADA Guide calibré 16 mm	B Guía 16mm CEPILLADA Guide brossé 16 mm
Vd (m/s)		
0,5	12290	13993
0,6	11825	13465
0,7	11320	12889
0,8	10787	12283
0,9	10242	11662
1,0	9694	11038
1,1	9152	10421
1,2	8625	9821
1,32	8017	9129
1,50	7166	8159

Vd = Velocidad de disparo del limitador (m/s)

Vitesse de déclenchement du limiteur (m/s)

SLC-IT140-PLUS	Masa total admisible (P+Q) (kg)
Vd (m/s)	C Guía 16-30mm CALIBRADA/CEPILLADA Guide 16-30 mm calibré / brossé
	0,5
0,6	9942
0,7	9517
0,8	9069
0,9	8611
1,0	8150
1,1	7695
1,2	7251
1,32	6741
1,50	6025

Vd = Velocidad de disparo del limitador (m/s)

Vitesse de déclenchement du limiteur (m/s)

Los valores de masa admisible son válidos para guías de similares características según se indica en el tercer párrafo de la cláusula F.3.2.1 de la Norma EN 81-1/2 y 5.3.2.1 de la Norma EN 81-50.

Valeurs de masse admissibles sont valables pour les guides ayant des caractéristiques similaires, comme indiqué dans le troisième alinéa de l'article F.3.2.1 de la norme EN 81-1/2 et 5.3.2.1 de la norme EN 81-50.

Otros valores de masa admisible pueden obtenerse mediante la aplicación de la fórmula:

D'autres valeurs de masse admissibles peuvent être obtenus en appliquant la formule:

$$P + Q(Vd) = \frac{2K_2}{3,5 \cdot 9,82 \left(\frac{Vd^2}{2 \cdot 9,82} + 0,1 + 0,03 \right)}$$

Tipo de guía Sorte de guide	K ₂ (Julios) (Joule)
A	30116
B	34291
C	25320

El Prat de Llobregat, 20 de Abril de 2016

TÜV Rheinland Ibérica Inspection, Certification & Testing, S.A.
 Parc de Negocis Mas Blau
 Ed. Océano c/ Garrotxa, 10-12
 E-08820 El Prat de Llobregat

Tel. +34 934 781 131
 Fax +34 934 780 768
 e-mail info@tuv.es



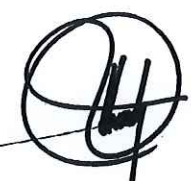

Rodrigo Radovan / Armand Hernandez
 (Director Servicios Industriales) / (Director Técnico Elevadores)
 Organismo Notificado Nº 1027
 Notified Body, ID-No.

ANEXO I – Datos Básicos
Annexe I – Données de base
TRIDAS.IV-A/000029/16

1.1 Velocidad Nominal máxima:

Vitesse d'obturation maximale:

Cabina / Cabine: 0,63 m/s
Contrapeso / Contrepoids: 1 m/s

1.2 Velocidad máxima de disparo del limitador de velocidad:

Vitesse d'obturation maximale de limiteur de vitesse:

Cabina / Cabine: 1,00 m/s
Contrapeso / Contrepoids: 1,50 m/s

1.3 Tipo de guía:

Type de guidage:

Superficie: <i>Surface</i>	Calibrada Calibré	Estirada Brossé	Calibrada Calibré	Estirada Brossé
Espesor de guía / Épaisseur du guide	16	16	16-30	16-30

Todos los valores en mm / every distance in mm

1.4 Anchura mínima de Frenado: 24mm

Largeur minimale de frein:

2. Laboratorio de ensayo

Laboratoires d'essais

Instituto Tecnológico de Aragón
 Laboratorio de seguridad Funcional y NVH
 c/Maria de Luna, 7-8 50018 ZARAGOZA

2.1 Informe técnico

Rapport technique

Manual de Montaje y mantenimiento MI.IT140.00
Manual de Montaje y mantenimiento MI.IT140PLUS.00

2.2 Informe de ensayo

Rapports de test

2INFO050308 (29.04.2005)
C/11103011 (07.09.2011)

2.3 Documentos anexos al certificado

Les documents suivants sont joints à la présente certification

DESIGNACIÓN/ Número	Fecha/Date	Leyenda/ Titre
SLC-IT140	03.03.2016	MONTAJE CHASIS SLC-IT140
SLC-IT140PLUS	03.03.2016	MONTAJE CHASIS SLC-IT140PLUS

3. Notas

Notes

3.1 Sobre el dispositivo paracaídas se colocará una placa con los datos indicados a continuación:

Une plaque portant les données énumérées ci-dessous sera installée sur le Parachute:

- Nombre del fabricante / Nom du fabricant
- Signo del examen UE de tipo y sus referencias / Marquage de l'examen EU de type et ses références
- Tipo de paracaídas / Type du Parachute

3.2 La certificación afecta a los elementos de frenado y no incluye a los elementos de conexión, palanquería, ni a la actuación del dispositivo eléctrico.

Certification affecte les éléments de freinage et ne comprend pas les éléments de liaison palanquería, ou l'actionnement de l'appareil électrique

3.3 Este componente puede formar parte de un sistema UCM como dispositivo de frenado (elemento de parada).

Ce composant peut faire partie d'un système de freinage UCM (arrêt membre).

3.4 La capacitación como dispositivo de frenado en la aplicación dada por el art. 9.11 de la EN81-1:1998 + A3:2009 y 5.6.7 de la EN81-20:2014, no excluye el examen UE de tipo o la evaluación correspondiente dentro del alcance de la norma del sistema completo UCM diseñado con el propósito de dar cumplimiento a los requisitos indicados en el artículo 9.11 EN 81-1 y 5.6.7 EN 81-20 por medio de los ensayos y pruebas necesarias.

La entraînement comme élément du freinage à l'application donnée par l'art. 9.11 de la norme EN81-1:1998 + A3:2009 et 5.6.7 de la norme EN81-20:2014, n'exclut pas le EU type d'examen ou de l'évaluation correspondante dans le cadre du système complet d'UCM standard conçu dans le but de se conformer aux exigences indiquées à l'article 9.11 de la norme EN81-1:1998 + A3:2009 et 5.6.7 de la norme EN81-20:2014 par procès et des preuves.

El Prat de Llobregat, 20 de Abril de 2016





Rodrigo Radovan / Armand Hernandez
 (Director Servicios Industriales) / (Director Técnico Elevadores)
 Organismo Notificado Nº 1027
 Notified Body, ID-No.

TÜV Rheinland Ibérica Inspection, Certification & Testing, S.A.
 Parc de Negocis Mas Blau
 Ed. Océano c/ Garrotxa, 10-12
 E-08820 El Prat de Llobregat

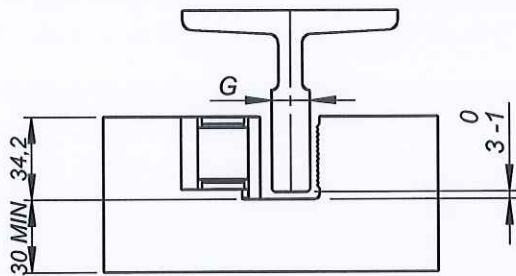
Tel. +34 934 781 131
 Fax +34 934 780 768
 e-mail info@tuv.es

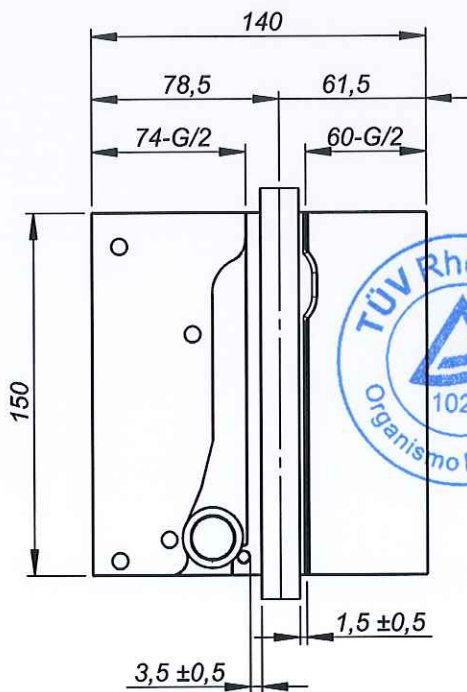
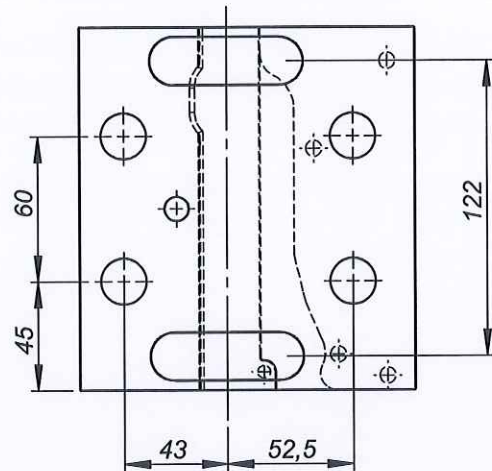

CON RESALTES
WITH REAR BULGES



SIN RESALTES
WITHOUT REAR BULGES

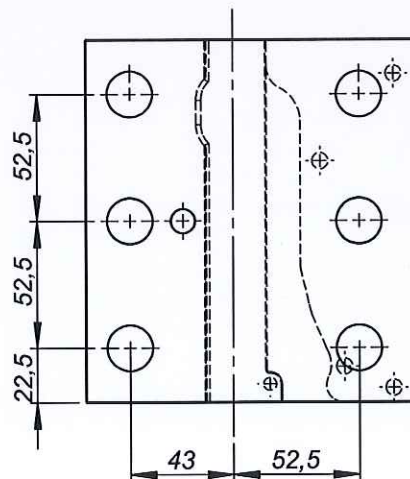

OPCIONAL:

- POSICIÓN AGUJEROS AMARRE RESPECTO GUIA
- POSICION DE LOS RESALTES RESPECTO A GUIA
- TALADROS DE AMARRE CIEGOS O PASANTES
- SISTEMA OSCILANTE
- TALADROS FIJACION CHAPA TIMONERIA

OPTIONAL:

- MOUNTING HOLES POSITION IN RELATION TO THE GUIDE RAIL
- REAR BULGES POSITION IN RELATION TO THE GUIDE RAIL
- BLIND OR THROUGH FIXING HOLES
- OSCYLLATING SYSTEM
- LINKAGE FIXING HOLES

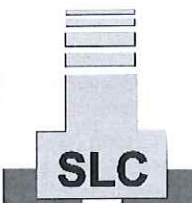
 <p>Polígono maipica C/F oeste nave nº7 50016 Zaragoza-España</p>	Tolerancia: General tolerance: Freimaßtoleranz: ISO 2768-m	Revisión: Revision: Änderung: Material: Material: Werkstoff:	Aplicación: Field of application: Verwendungsbereich:
	Superficie: Surface: Oberfläche:	Fecha / Date / Datum: Nombre / Name / Name:	<p style="text-align: center;">MONTAJE CHASIS SLC - IT140 PLUS</p>
	Escala: Formato: Scale: Size: Maßstab: Papierformat:	Dibuja: 03/03/2016 Dibujante Editor: Bearbeiter: Revisado: I+D Geprüft: Checked: Revisado: Producción Geprüft: Checked: Revisado: Comercial Geprüft:	
	A4	Dibujo número: Drawing nº: Zeichnung n°:	